

DKW 3=6

riktprislista
för bilreparationer

NORDISK
Autoimport
AKTIEBOLAG

Bilfabriken Auto-Union, som bygger DKW 3—6, har ju sedan gammalt anseende för att göra slitstarka och seglivade bilar. Att man alltjämt kan se så många förkrigs-”dekor” i gång på våra vägar bekräftar detta. Fastän DKW 3—6 knappast har något gemensamt med sina föregångare, så märker man dock att det är en fabrik med enorm erfarenhet, som står bakom konstruktionen. Alla vitala organ och delar är väl dimensionerade och lättåtkomliga för service. Detta är förklaringen till att DKW 3—6 förutom sina vinnande väg- och köregenskaper också gjort sig känd för rekordlåga underhållskostnader.

Införandet av fasta reparationspriser för DKW innebär nya fördelar. Varje ägare av en DKW kan nu själv och på förhand uppskatta vad eventuella reparationer kommer att kosta. Prislistan innehåller riktpriser för de vanligast förekommande reparationsarbetena samt ger på väsentliga punkter även besked om materialkostnaden. Naturligtvis kan det förekomma speciella reparationsarbeten, som prislistan inte har någon exakt motsvarighet till. I så fall behöver man dock bara kontakta närmaste, auktoriserade verkstad, som gärna står till tjänst med önskade upplysningar.

Tillgång till sakkunnig service är ju ett mycket viktigt kapitel, när det gäller bilar. Som Ni kan se på baksidan av prislistan är DKW-ägaren lyckligt lottad även i det fallet. Ett nät av specialverkstäder med välsorterade reservdelslager täcker praktiskt taget hela landet. Personalen på de auktoriserade verkstäderna är särskilt ”skolad” på DKW, varför vi vill råda Er att om möjligt hålla Er till dessa. Ni har då en garanti för att arbetet blir sakkunnigt utfört samtidigt som Ni — tack vare riktprislistan — har möjlighet att kontrollera kostnaden.

Till slut ett råd: Var noga med att lämna in Er bil för översyn och service enligt fabriken anvisningar. Det betyder mer än vad man i regel tror för bilens kondition, livslängd- och andrahandsvärde. Det lönar sig också på annat sätt. Vid service-inspektionen erhåller Ni en hel del arbeten till lägre kostnad än om de utföres separat.

Följer Ni dessa råd, kan Ni vara förvissad om att Er DKW 3—6 i alla avseenden kommer att motsvara Edra förväntningar.

Lycka till!

Lista nr 1 gäller fr. o. m. okt. 1958.

Prislistan gäller för DKW 3-6 mod. F 91, F 93, F 94, AU 1000

| Ref.nr | MOTOR: | |
|-------------------------|--|-------|
| 2102 | Byte av cylinderlockspackning | 16:— |
| 2128 | Sotning av cylinderlock, just. av avbrytarkontak- ter reng. av tändstift samt inställn. av tändning | 28:— |
| 2242 | Sotning av cylinderblock och lock inkl. demont. och mont. av motor samt just. av tändning | 96:— |
| 2228 | Byte av vevaxel inkl. demont. och mont. av motor samt just. av tändning | 96:— |
| 2266 | Byte av kolvar inkl. demont. och mont. av motor samt just. av tändning | 96:— |
| 2370—72 | Demont. och mont. av motor, just. av tändning | 44:— |
| 2314 | Montering av bytesmotor | 80:— |
| 2324 | Byte av bakre motorfästen | 14:— |
| 2524 | Byte av avgasrör vid motor | 20:— |
| 2532 | Byte av främre ljuddämpare | 26:— |
| 2534 | Byte av bakre ljuddämpare | 12:— |
| 25938 | Byte av mittre ljuddämpare | 16:— |
| 2538 | Byte av främre och bakre ljuddämpare | 28:— |
| Tilläggsarbeten: | | |
| 2215 | Byte av vevaxel, losst. motor | 52:— |
| 2221 | Byte av kolvar, losst. motor | 52:— |
| 2237 | Sotning av cylinderblock och lock losst. motor .. | 52:— |
| 2837 | Renov. av fläktaxel, losst. cylinderlock | 8:— |
| 3371 | Renov. av losst. startmotor inkl. svarvning | 20:25 |
| 3273 | Reng. och just. av losst. generator | 15:75 |
| 3371 | Renov. av startmotor inkl. svarvning | 20:25 |
| 3373 | Reng. och just. av losst. startmotor | 15:75 |
| 2673 | Reng. och just. av losst. förgasare | 10:— |
| 4123 | Demont. och mont. av balanshjul | 2:— |
| 4171 | Slipning av losst. balanshjul | 19:— |
| 4175 | Renov. av losst. kopplingshus | 12:— |
| 4187 | Byte av startkrans på losst. balanshjul | 6:— |
| 4189 | Byte av lamellbelägg, losst. lamellcentrum | 6:— |

Ref.nr

Material:

| | | | |
|-------|---|---------|-------|
| 2102 | Cylinderpackning F 91—94 | 8:— | 4:50 |
| 2102 | Cylinderpackning AU 1000 | | 7:50 |
| 2228 | Motorpackning F 91—94 | | 10:50 |
| 2228 | Motorpackning AU 1000 | | 13:50 |
| 2228 | Bytesvevaxel F 91—94 | | 345:— |
| 2228 | Bytesvevaxel AU 1000 | | 370:— |
| 2314 | Bytesmotor F 91—94 | | 695:— |
| 2314 | Bytesmotor AU 1000 | | 785:— |
| 2266 | Kolvar F 91—94 | pr sats | 168:— |
| 2266 | Kolvar AU 1000 | pr sats | 185:— |
| 2534 | Bakre ljuddämpare F 91 | 32:— | 55:— |
| 2534 | Bakre ljuddämpare F 93—94 | | 74:25 |
| 2534 | Bakre ljuddämpare AU 1000 | 104:— | 147:— |
| 2524 | Grenrör F 91 | | 52:— |
| 2524 | Grenrör F 93, 94, AU 1000 | | 36:50 |
| 2524 | Grenrörspackningar | pr sats | 2:10 |
| 2532 | Främre ljuddämpare F 91 | 141:— | 95:— |
| 2532 | Främre ljuddämpare F 93, 94 | | 120:— |
| 2532 | Främre ljuddämpare AU 1000 | | 224:— |
| 25938 | Mittre ljuddämpare F 91 | | 56:— |
| 25938 | Mittre ljuddämparerör F 93, 94, AU 1000 | | 19:25 |
| 2837 | Fläktlager F 91—94, AU 1000 | 2 st. | 11:— |
| 2324 | Motorfästen F 91 | 2 st. | 29:50 |
| 2324 | Motorfästen F 93, 94 | 2 st. | 24:50 |
| 2324 | Motorfästen AU 1000 | 2 st. | 21:— |
| 4171 | Balanshjul F 91—94, bytespris | | 23:— |
| 4175 | Byteskoppling F 91—94, AU 1000 | | 45:— |
| 4187 | Startkrans F 91—94 | | 36:— |

KRAFTÖVERFÖRING

| | | | |
|------|---|--|--------|
| 4102 | Just. av koppl.pedalens spel | | gratis |
| 4176 | Omställning av kopplingsarm inkl. just. av kopplingspedal | | 14:— |
| 4110 | Byte av lamell-centrum | | 44:— |
| 4116 | Byte av urtrampningslager | | 44:— |
| 4128 | Byte av lamellbelägg | | 48:— |
| 4130 | Byte av kopplingswire | | 8:— |
| 4206 | Renov. av växellåda inkl. demont. och mont. | | 204:— |

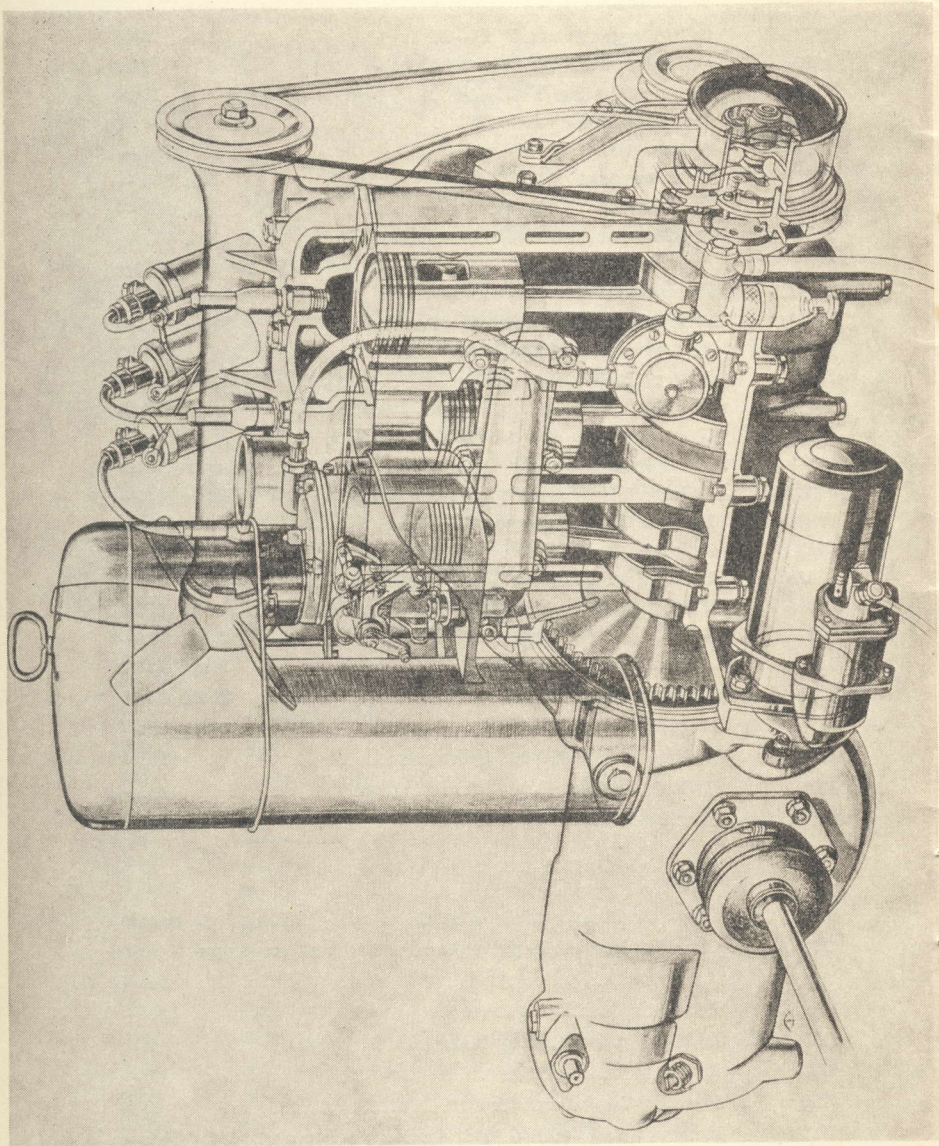

| | | |
|-------------------------|---|-------|
| 4214 | Byte av synkronisering inkl. demont. och mont. av motor | 186:— |
| 4220 | Renov. av frihjul inkl. demont. och mont. av motor | 126:— |
| 4240 | Byte av växellåda inkl. demont. o. mont. av motor | 96:— |
| 4422 | Byte av kronhjul och pinjong inkl. demont. och mont. av motor | 200:— |
| 4814 | Renov. av växellåda och differential inkl. demont. och mont. av motor | 216:— |
| 4816 | Byte av frihjulsklocka inkl. demont. och mont av motor | 152:— |
| 4704 | Byte av yttre drivaxel, 1 sida | 26:— |
| 4708 | Byte av yttre drivaxelknut, 1 sida | 26:— |
| 4712 | Byte av gummimanschett för yttre drivaxelknut, 1 sida | 20:— |
| 4726 | Byte av gummimanschett för inre drivaxelknut, 1 sida | 20:— |
| 4728 | Byte av gummimanschett för yttre och inre drivaxelknut, 1 sida | 28:— |
| 4732 | Byte av inre drivaxel, 1 sida | 24:— |
| Tilläggsarbeten: | | |
| 4123 | Demont. och mont. av balanshjul på losst. motor och koppling | 2:— |
| 4133 | Byte av kopplingswire | 6:— |
| 4171 | Slipning av losst. balanshjul | 19:— |
| 4175 | Renov. av losst. kopplingshus | 12:— |
| 4187 | Byte av startkrans, losst. balanshjul | 6:— |
| 4189 | Byte av lamellbelägg, losst. lamellcentrum | 6:— |
| 4203 | Renov. av frihjul, losst. växellåda | 32:— |
| 4213—15 | Demont. och mont. av växellåda i chassi, losst. motor | 48:— |
| 4271 | Renov. av losst. växellåda | 100:— |
| 4279 | Byte av synkronisering, losst. växellåda | 94:— |
| 4819 | Byte av kronhjul och pinjong, losst. växellåda | 108:— |
| 4821 | Renov. av losst. växellåda och differential | 124:— |
| 4823 | Byte av frihjulsklocka, losst. växellåda | 60:— |
| 1243 | Byte av fett i framhjulslager, 1 sida | 6:— |

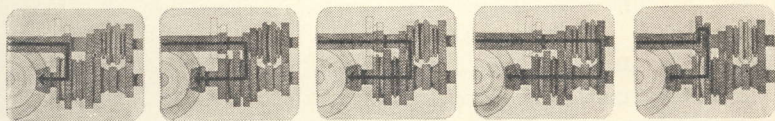
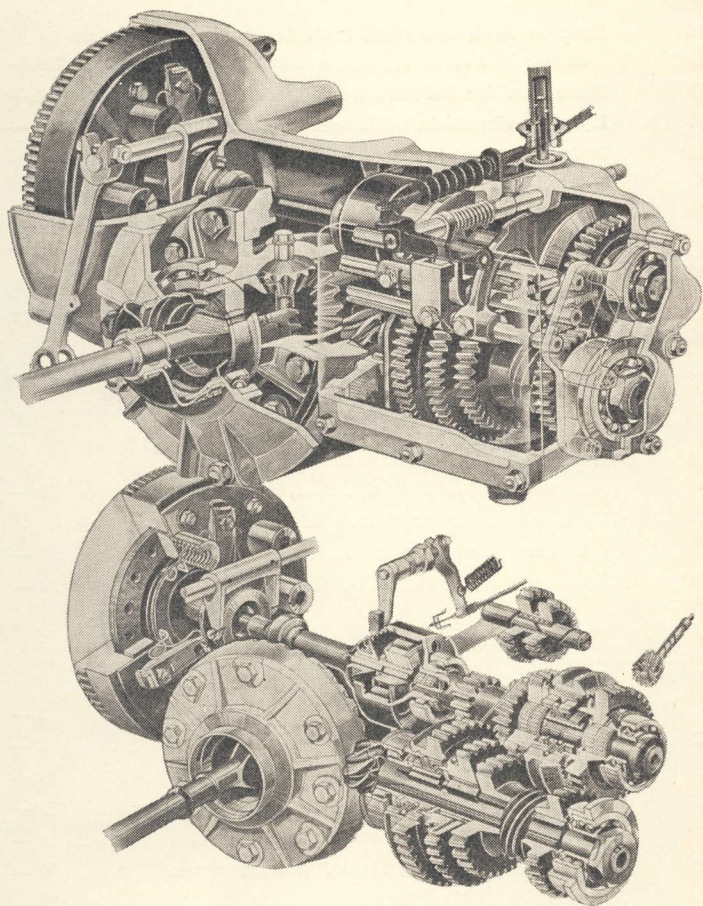

Växellåda — Kardanväxel.

Material:

| | | |
|------|---|-----------|
| 4110 | Tryckplatta F 91—94, AU 1000 | 8:25 |
| 4110 | Lamellcentrum F 91, 94, AU 1000 | 66:— |
| 4116 | Urtrampningslager F 91 | 5:25 |
| 4116 | Urtrampningslager F 93, 94 | 33:50 |
| 4116 | Urtrampningslager AU 1000 | 12:— |
| 4128 | Lamellbelägg F 91—94, AU 1000 | 17:50 |
| 4130 | Kopplingswire F 91 | 7:25 |
| 4130 | Kopplingswire F 93, 94, AU 1000 | 8:— |
| 4175 | Byteskoppling F 91—94, AU 1000 | 45:— |
| 4187 | Startkrans F 91—94 | 36:— |
| 4220 | Rullar, fjäderskydd o. fjädrar F 91—94, AU 1000 c:a | 7:80 |
| 4214 | Synkronisering F 91—94, AU 1000 | c:a 35:— |
| 4422 | Kronhjul o. pinjongdrev F 91—94, AU 1000 pr sats | 155:— |
| 4816 | Frihjul F 91—94, AU 1000 | c:a 150:— |
| 4206 | Växellådslager | c:a 175:— |
| 4704 | Drivaxel, yttre F 91—94, AU 1000 | 60:— |
| 4708 | Drivaxel-knut F 91—94, AU 1000 | 64:— |
| 4712 | Gummimanschett, yttre F 91—94, AU 1000 | 4:25 |
| 4712 | Klammer för d:o | 0:20 |
| 4726 | Gummimanschett, inre F 91—94, AU 1000 | 3:75 |
| 4726 | Klammer till d:o | 0:50 |
| 4732 | Drivaxel, inre F 91 | 72:— |
| 4732 | Drivaxel, inre F 93, 94, AU 1000 | 124:— |
| 4243 | Tätningssringar (ett hjul) | c:a 7:50 |

BRÄNSLESYSTEM:

| | | |
|------|---|------|
| 1576 | Provning av tändning- och bränslesystem, reng och just. av tändstift samt inställning av tändning .. | 18:— |
| 2604 | Reng. och just. av förgasare inkl. demont. o. mont. | 22:— |
| 2608 | Renov. av bränslepump | 12:— |
| 2612 | Byte av bränslepump | 6:— |
| 2614 | Byte av bränsleslang vid pump | 4:— |
| 2616 | Reng. av luftrenare | 2:— |
| 2628 | Byte av membran i bränslepump | 10:— |
| 2642 | Reng. och just. av förgasare o. bränslefilter i vagn | 10:— |
| 2636 | Byte av bränslenivågivare: F 91 | 8:— |
| | F 93, 94 | 10:— |

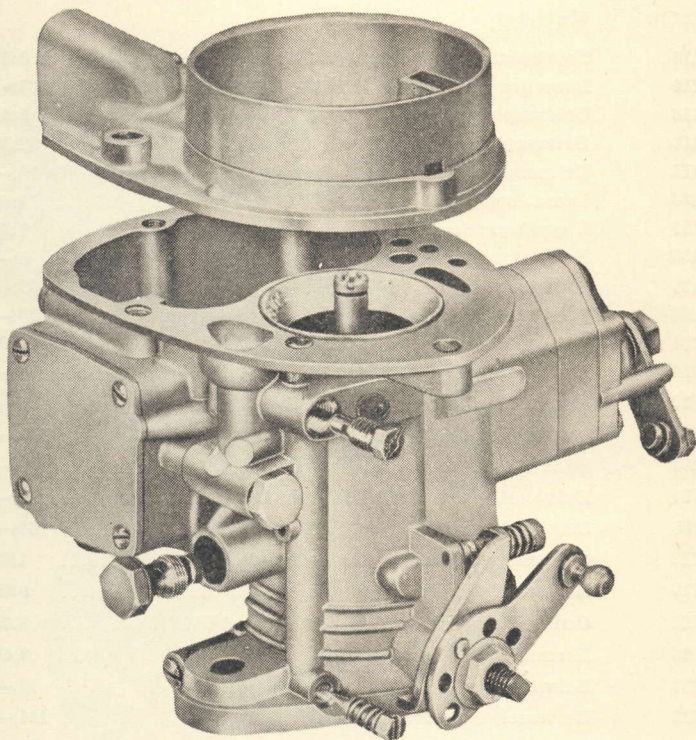

Förgasare.

| Ref.nr | | |
|---------|--|--------|
| 2670—72 | Demont. och mont. av bränsletank | 20:— |
| 26574 | Demont. och mont. av förgasare | 12:— |
| 26110 | Justering av tomgång | gratis |
| 2673 | Reng. och just. av losst. förgasare | 10:— |
| 91931 | Just. av bränslemätare (instrument) i vagn | 4:— |

Material:

| | | |
|---------|---|------|
| 2604—42 | Packningssats, förgasare | 1:05 |
| 2608 | Rep.-sats för bensinpump F 91—94, AU 1000 | 4:25 |
| 2612 | Bensinpump F 91—94, AU 1000 | 66:— |
| 2614 | Bränsleslang F 91 | 6:— |
| 2614 | Bränsleslang F 93, 94, AU 1000 | 5:40 |
| 2628 | Membran F 91—94, AU 1000 | 5:— |

Ref.nr

| | | | |
|------|-------------------------------------|-------|-------|
| 2636 | Bränslenivågivare F 91, 94/56 | c:a | 28:50 |
| 2636 | Bränslenivågivare F 93, 94/57 | c:a | 28:50 |
| 2636 | Bränslenivågivare AU 1000 | | 32:— |
| 2660 | Bränsletank F 91 | 154:— | 148:— |
| 2660 | Bränsletank F 93, AU 1000 | | 165:— |

ELEKTRISKA SYSTEMET och INSTRUMENTERINGEN:

| | | |
|---------|--|--------|
| 2820 | Byte av generatorrem | gratis |
| 3204 | Renov. av generator, svarvning av kommutator, provning i provbänk | 29:25 |
| 3206 | Reng. och just. av generator inkl. demont. och mont. samt provning i provbänk | 24:75 |
| 3208 | Byte av laddningsregulator, inkl. injust. | 6:75 |
| 3210 | Injust. av generatorladdning i vagn | 6:75 |
| 3270—72 | Demont. och mont. av generator | 9:— |
| 3274 | Laddningsprovning i vagn | 4:50 |
| 3302 | Renov. av startmotor, svarvning av kommutator, provning i provbänk | 31:50 |
| 3304 | Reng. och just. av startmotor, provning i provbänk | 27:— |
| 3310 | Byte av startkrans | 51:75 |
| 3370—72 | Demont. och mont. av startmotor | 11:25 |
| 3502 | Inställning av strålkastare | 6:50 |
| 3504 | Byte av strålkastarelampa | gratis |
| 3506 | Byte av strålkastareglas inkl. inställning av strålkastare | 9:— |
| 3518 | Byte av lampa i baklykta | gratis |
| 3520 | Byte av stoppljuskontakt | 6:75 |
| 3602 | Byte av blinkersrelä | 6:75 |
| 3544 | Byte av strålkastare inkl. inställning pr. st. | 6:75 |
| 3614 | Byte av vindrutetorkarmotor | 9:— |
| 3616 | Reng. och just. av vindrutetorkarmotor | 20:25 |
| 36914 | Just. och inställning av länkar till vindrutetorkare | 9:— |
| 9122 | Byte av hastighetsmätarewire | 10:— |
| 9142 | Smörjning av d:o | 4:50 |
| 9126 | Byte av hastighetsmätarewire och hölje | 11:25 |
| 9110 | Byte av temp.-mätare | 22:50 |
| 3102 | Byte av batteri, mot nytt | gratis |

Ref.nr

| | | |
|------|--|-----|
| 3114 | Kontroll av batteri, inkl. demont. och mont. samt reng. och påfyllning av dest. vatten | 4:— |
|------|--|-----|

Tilläggsarbeten:

| | | |
|-------|--|-------|
| 3205 | Demont. och mont. av laddningsregulator | 2:25 |
| 3271 | Renov. av losst. generator, svarvning av kommutator, provning i provbänk | 20:25 |
| 3273 | Reng. och just. av losst. generator, provning i provbänk | 15:75 |
| 3275 | Byte av 2 st. magnetlindningar i generator | 6:75 |
| 32179 | Balansering av losst. generatorremskiva | 2:25 |
| 3371 | Renov. av losst. startmotor, svarvning av kommutator, provning i provbänk | 20:25 |
| 3373 | Reng. och just. av losst. startmotor, svarvning av kommutator, provn. i provbänk | 15:75 |
| 3375 | Byte av 2 st. magnetlindningar i startmotor | 6:75 |
| 33975 | Byte av 4 st. magnetlindningar i startmotor | 9:— |

Material:

| | | |
|------------|---|--------------|
| 2820 | Generatorrem F 91—94, AU 1000 | 8:75 |
| 3204 | Generatorankare F 91 | 80:— |
| 3204 | Generatorankare F 93, 94, AU 1000 | 85:— |
| 3204 | Generatorkol F 93, 94, AU 1000 | 2 st. 4:— |
| 3204 | Generatorlager F 93, 94, AU 1000 | 2 st. 11:50 |
| 3208 | Generatorrelä F 91, 94, AU 1000 | 50:— |
| 3275 | Magnetlindningar F 91—94, AU 1000 | pr sats 27:— |
| 3302 | Startmotorankare F 91—94, AU 1000 | 65:— |
| 3302 | Startmotorkol F 91—94, AU 1000 | pr sats 6:50 |
| 3302 | Startmotorbussningar F 91—94, AU 1000 | 3:50 |
| 3310 | Startkrans F 91—94 | 36:— |
| 3375—33975 | Magnetlindning F 91—94, AU 1000 | pr sats 32:— |
| 3506 | Strålkastarglas F 91—94 | 5:— |
| 3506 | Strålkastarglas AU 1000 | 7:20 9:90 |
| 3504 | Strålkastarlampa F 91—94 | 3:40 4:— |
| 3504 | Strålkastarlampa AU 1000 | 4:— |
| 3518 | Bakljuslampa F 91—94, AU 1000 | 2:30 |
| 3520 | Stoppljuskontakt F 91—94, AU 1000 | 5:50 |
| 3544 | Strålkastare F 91—94 | 59:— |
| 3544 | Strålkastare AU 1000 | 62:— 67:— |

Ref.nr

| | | | |
|------|--|------|-------|
| 3614 | Vindrutetorkarmotor F 91, 94, AU 1000 | 84:— | 86:— |
| 3614 | Vindrutetorkarblad F 91 | | 3:50 |
| 3614 | Vindrutetorkarblad F 93, 94, AU 1000 | | 14:50 |
| 9126 | Hastighetsmätarwire F 91—94 | | 12:50 |
| 9126 | Hastighetsmätarwire AU 1000 | | 14:50 |
| 9110 | Temp.-mätare F 91 | | 95:— |
| 9110 | Temp.-mätare F 93, 94 | | 95:— |
| 9110 | Temp.-mätare AU 1000 | | 95:— |

TÄNDNING:

| | | | |
|-----------|---|--|--------|
| 3414 | Byte av tändstift | | gratis |
| 3416 | Reng. och just. av tändstift | | 4:— |
| 3430—3454 | Just. av brytarkontakter och tändstift, ev. byte av brytarplatta, inställning av tändning | | 13:50 |
| 34930 | Demont. och mont. samt just. av brytarkontakter och tändstift, inställning av tändning | | 20:25 |
| 3440 | Renov. av tändsystem ev. byte av kondensatorer, kontroll av tändspolar, ledningar, reng. och justering samt inställning | | 27:— |
| 3432 | Provning av tändspole i vagn | | 4:50 |
| 1576 | Provning av tänd- och bränslesystem, reng. och just. av tändstift samt inst. av tändning | | 18:— |

Tilläggsarbeten:

| | | | |
|------|---|--|-------|
| 3407 | Byte av brytarkontakter (tillägg till 3430) | | 13:50 |
| 3423 | Byte av samtl. tändspolar (tillägg till 3430) | | 6:75 |
| 3427 | Just. (byte) av tändningsregulator | | 6:75 |
| 3433 | Provning av samtl. tändspolar i vagn, (tillägg till 3430) | | 2:25 |

Material:

| | | | |
|------|--------------------------------|--------|-------|
| 3407 | Brytarkontakter, pr. sts. | | 10:25 |
| 3423 | Tändspole, pr. st. | 23:50, | 25:— |
| 3427 | Tändningsregulator | | 4:75 |
| 3440 | Kondensator | | 3:60 |
| 3454 | Brytarplatta (bytespris) | | 61:— |

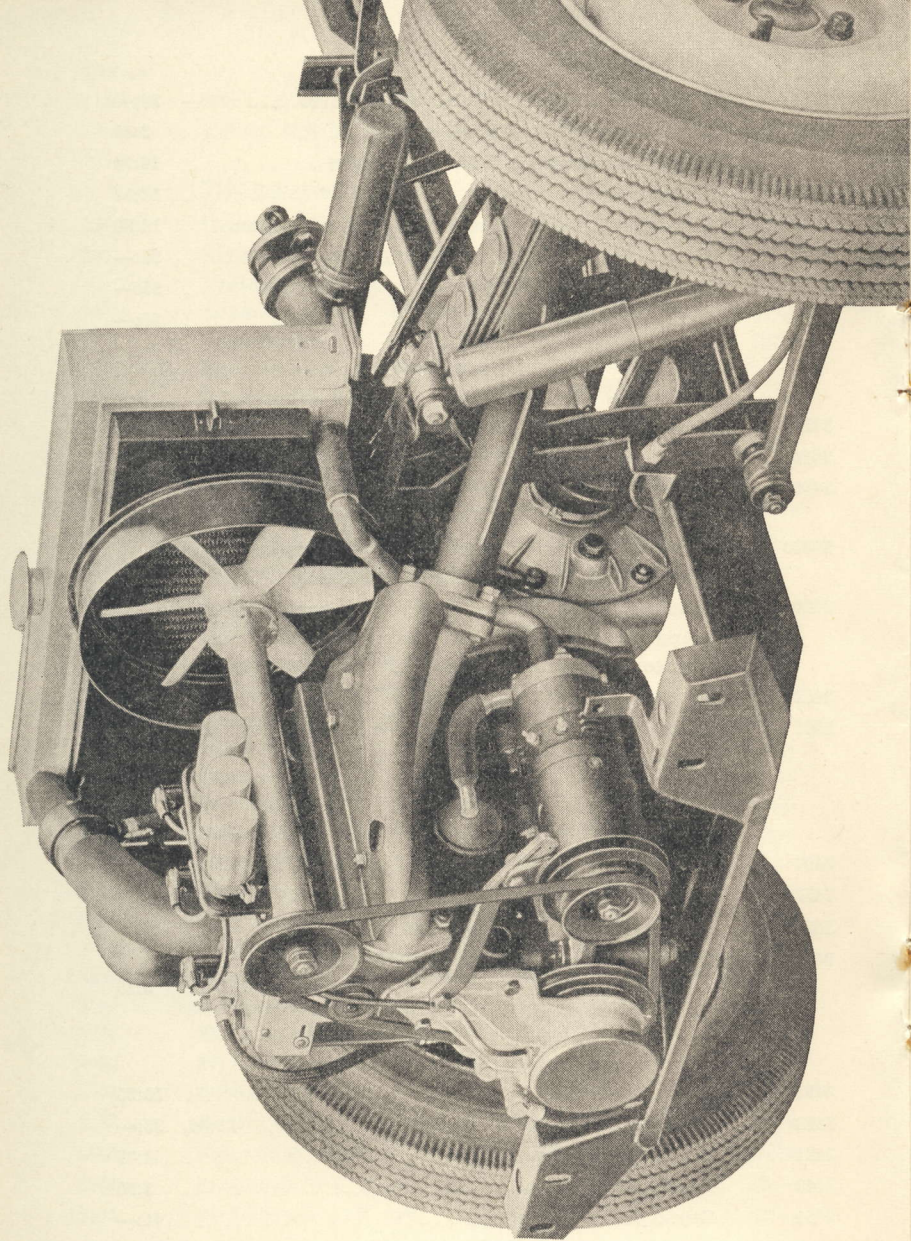

STYRNING — AXLAR — FJÄDRING — STÖTDÄMPARE:

| | | |
|---------|---|-------|
| 6202 | Kontrollmätning av cambervinkel och toe-in | 8:— |
| 62106 | Kontrollmätning av cambervinkel och toe-in samt just. av toe-in | 14:— |
| 6326 | Renovering av framvagn med iordningställande av styrspindelhus, båda sidor | 168:— |
| 6238 | Byte av kontrollarmar, 1 sida | 20:— |
| 6340 | Just. av cambervinkel | 36:— |
| 6346 | Renov. av styrspindelhus, 1 sida | 92:— |
| 6348 | Renov. av styrspindelhus, båda sidor | 156:— |
| 6350 | Byte av parallellstag, 1 sida | 12:— |
| 6110 | Byte av parallellstagsända, 1 st. | 12:— |
| 6374—76 | Demont. och mont. av styrspindelhus, 1 sida | 36:— |
| 6378—80 | Demont. och mont. av styrspindelhus, båda sidor | 56:— |
| 7202 | Byte av framfjäder | 32:— |
| 7220 | Byte av centrumbult i framfjäder | 32:— |
| 7602 | Byte av främre stötdämpare, 1 st. | 8:— |
| 7622 | Byte av främre stötdämpare, 2 st. | 10:— |
| 6908 | Uppmätning av hjulbas | 6:— |
| 6410 | Just. av styrväxel i vagn | 12:— |
| 64910 | Just. av styrväxel inkl. demont. och mont. | 36:— |
| 6418 | Byte av ratt | 6:— |
| 6422 | Inställning av rattläge | 4:— |
| 6438 | Byte av styrväxel, inkl. demont. och montering av kylare | 32:— |
| 6442 | Byte av styrväxel, losstagen kylare | 12:— |
| 6444 | Byte av gummimanschett på styrväxel | 14:— |
| 6446 | Byte av Hardy-skiva på rattväxel | 14:— |

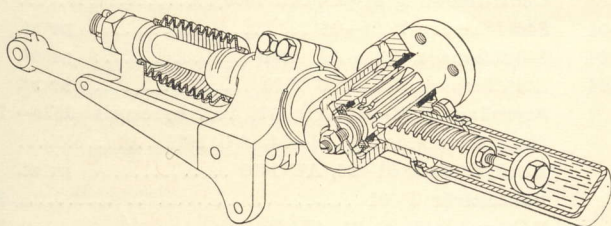

Styrväxel.

Ref.nr

| | | |
|------|--------------------------|-------|
| 7302 | Bakfjäder F 93, 94 | 149:— |
| 7302 | Bakfjäder AU 1000 | 141:— |

BROMSSYSTEM:

| | | |
|---------|--|--------|
| 5102 | Byte av bromsbelägg på samtl. hjul, nitade belägg | 42:75 |
| 5104—06 | Byte av bromsbelägg på fram- eller bakhjul | 26:— |
| 5112 | Just. av hand- och fotbroms inkl. luftning | 10:— |
| 5114 | Renov. av huvudcylinder, byte av packningar, samt luftning av bromssystem | 24:— |
| 51114 | Påfyllning av bromsvätska | gratis |
| 5116 | Just. av hand- och fotbroms, exkl. luftning | 6:— |
| 5120 | Byte av bromsbackar på samtl. hjul, limmade belägg | 38:75 |
| 5122—24 | Byte av bromsbackar på fram eller bakhjul | 22:— |
| 5179 | Svarvning av bromstrumma pr. st. | 9:— |
| 5402 | Just. av handbroms | 4:— |
| 5414 | Just. av handbromsspakswire | 8:— |
| 5416 | Byte av handbromswire, pr. sida | 16:— |
| 5418 | Smörjning av bakre handbromswire, pr. sida | 18:— |

Tilläggsarbeten:

| | | |
|---------|--|------|
| 1271 | Byte av fett i bakhjulslager, losst. nav, pr. nav .. | 6:— |
| 12943 | D:o fram | 4:— |
| 5105 | Byte av bromsslang | 6:— |
| 5117 | Demont. och mont. av bromsbackar, pr. hjul | 4:— |
| 5117—71 | Demont. och mont. av bromsbackar, byte av bromsbelägg, pr. hjul | 6:— |
| 5125 | Isärtagning och kontroll av hjulcylinder på bak- hjul, byte av defekta detaljer, pr. hjul | 2:— |
| 5147 | D:o pr. framhjul | 4:— |
| 5149 | Renov. av losst. huvudcylinder | 20:— |
| 5405 | Byte av handbromsspakswire | 6:— |
| 5407 | Uppsmörjning av bakre handbromswire, pr. sida .. | 8:— |
| 5409 | Byte av handbromswire, pr. sida | 6:— |
| 7737 | Byte av fätn.-ring losst. framhjulsnäv | 2:— |
| 7777 | Renov. av losst. bakhjulsnäv, pr. st. | 6:— |

Material:

| | | | |
|---------|------------------------------------|---------|-------------|
| 5104—06 | Bromsbelägg, F 91 | pr sats | 46:— |
| 5104—06 | Bromsbelägg F 93, 94, AU 1000 | pr sats | 37:70 53:60 |

Ref.nr

| | | |
|------|---|--------------|
| 5120 | Bromsbackar m. lim. belägg, F 91, utb. pris pr sats | 56:— |
| 5120 | d:o F 93, 94, AU 1000 | pr sats 64:— |
| 5105 | Bromsslang F 91—94, AU 1000 | 22:— |
| 5147 | Renoveringsts f. hjulcyl. pr. fr.-hjul F 91—94, AU | 19:50 |
| 5147 | Hjulcylindpackning pr. framhjul F 91—94, AU | 3:50 |
| 5125 | Renov.-sats pr. bakhjul F 91—94, AU 1000 | 20:— |
| | Hjulcylindpackn. per bakhjul F 91—94, AU 1000 | 4:— |
| 5149 | Renov.-sats för huvudecylinder F 91, 94, AU 1000 .. | 18:40 |
| 5405 | Handbromswire F 91 | 8:25 |
| 5405 | Handbromswire F 93, 94, AU 1000 | 8:25 |
| 5409 | Handbromswire, bakre, F 91 | (2 st.) 17:— |
| 5409 | Handbromswire, bakre, F 93, 94, AU 1000 (2 st.) | 25:— |
| 7737 | Tätningring F 91 | 4:50 |
| 7737 | Tätningring F 93, 94, AU 1000 | 5:50 |

HJUL och NAV:

| | | |
|---------|--|------|
| 1230 | Byte av fett i framhjulslager, båda sidor | 16:— |
| 1232 | Byte av fett i bakhjulslager, båda sidor, F 91 | 28:— |
| 1232 | D:o, F 93, 94 | 12:— |
| 6908 | Kontrolluppmätning av hjulbas | 6:— |
| 7702 | Skiftning av samtl. hjul, inkl. reserv | 6:— |
| 7704 | Byte av framhjulslager, 1 sida | 28:— |
| 7708 | Byte av framhjulslager, båda sidor | 48:— |
| 5117 | Demont. och mont. av bromsbackar, pr. hjul | 4:— |
| 5117—71 | Demont. och mont. av bromsbackar, byte av bromsbelägg, pr. hjul | 6:— |
| 7712 | Ompackning av bakhjulslager, 1 sida | 16:— |
| 7716 | Byte av bakhjulslager, 1 sida, F 91 | 16:— |
| | D:o, F 93, 94 | 22:— |
| 7728 | Byte av bakhjulslager, båda sidor, F 91 | 28:— |
| | D:o, F 93, 94 | 40:— |
| 7718 | Byte av tätn.-ring i framhjulsnäv, 1 sida | 10:— |
| 7722 | Balansering av framhjul, pr. st. exkl. vikter | 7:50 |
| 7732 | Byte av bakhjulsnäv, 1 sida | 16:— |

Tillägsarbeten:

| | | |
|------|---|------|
| 1243 | Byte av fett i framhjulslager, 1 sida | 6:— |
| 1249 | Byte av fett i bakhjulslager, 1 sida F 91 | 12:— |
| 1249 | D:o F 93, 94 | 4:— |

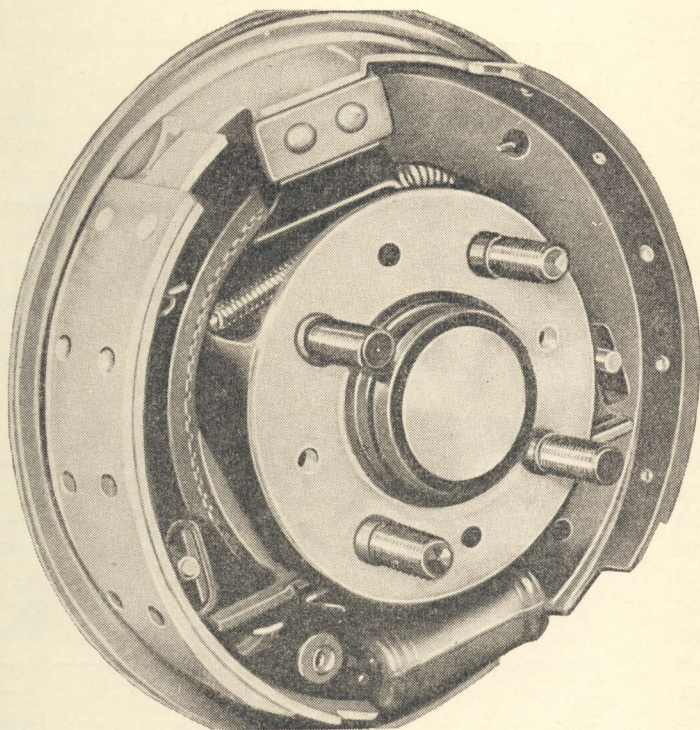

Ref.nr

Material:

| | | | |
|-----------|--|-----|-------|
| 1232—7712 | Packbox F 91, 94, AU 1000 | c:a | 4:50 |
| 7704 | Framhjulslager F 91 | | 51:20 |
| 7704 | Framhjulslager F 93, 94, AU 1000 | | 52:40 |
| 7716 | Bakhjulslager F 91 | | 20:30 |
| 7716 | Bakhjulslager F 93, 94, AU 1000 | | 20:— |
| 7718 | Tättningsring F 91 | | 4:50 |
| 7718 | Tättningsring F 93, 94, AU 1000 | | 5:50 |
| 7732 | Nav F 91 | | 33:— |
| 7732 | Nav F 93, 94, AU 1000 | | 42:— |

KYLSYSTEM:

| | | |
|---------|-------------------------------------|--------|
| 2812 | Byte av övre kylarslang | 6:— |
| 2814 | Byte av nedre kylarslang | 8:— |
| 2816 | Byte av samtliga kylarslangar | 10:— |
| 2820 | Byte av generatorrem | gratis |
| 2870—72 | Demont. och mont. av kylare | 24:— |

Material:

| | | |
|------|-------------------------|-------|
| 2812 | Kylarslang, övre | 11:75 |
| 2814 | Kylarslang, nedre | 10:— |
| 2820 | Fläktrem | 8:75 |

KAROSSERI:

| | | |
|-------|---|-------------|
| 7808 | Byte av främre stötfångare | 18:— |
| 7810 | Byte av bakre stötfångare | 18:— |
| 7816 | Byte av mittdel å bakre stötfångare | 9:— |
| 78916 | Byte av mittdel och ytterdel å bakre stötfångare.. | 13:50 |
| 7820 | Byte av ytterdel å bakre stötfångare | 9:— |
| 8106 | Byte av framskärm | 45:— |
| 8108 | Byte av bakskärm | 33:75 |
| 8402 | Montering av vindruta | 37:— — 43:— |
| 8304 | Byte av yttre dörrhandtag | 9:— |
| 8306 | Byte av dörrlås | 15:75 |
| 8316 | Byte av fönsterhiss | 31:50 |
| 8416 | Byte av styrlister för dörruta samt just. av hiss .. | 27:— |
| 35972 | Mont. och inställning av strålk. och blinklykta i samband med byte av framskärm | 6:75 |

Material:

| | | |
|------|---|---------------|
| 7808 | Framstötfångare, kompl. F 91 | 145:— |
| 7808 | Framstötfångare, kompl. F 93, 94, AU 1000 | 179:— |
| 7810 | Bakstötfångare, F 91 | pr sida 65:40 |
| 7810 | Bakstötfångare, kompl. F 93, 94 | 169:70 |
| 7810 | Bakstötfångare, kompl. AU 1000 | 338:— |
| 7816 | Mittdel, bak F 93, 94 | 73:— |
| 7816 | Mittdel, bak AU 1000 | 120:— |
| 7820 | Ytterdel F 91 | per st. 26:— |
| 7820 | Ytterdel F 93, 94 | per st. 24:— |

Ref.nr

| | | |
|------|-----------------------------|-------|
| 7820 | Ytterdel AU 1000 | 90:— |
| 8106 | Framskärm | 219:— |
| 8108 | Bakskärm | 127:— |
| 8304 | Dörrhandtag F 91, 93 | 21:75 |
| 8304 | Dörrhandtag AU 1000 | 22:25 |
| 8402 | Vindruta, härdat glas | 85:— |
| 8402 | Vindruta, lamellglas | 175:— |
| 8406 | Dörrlås F 91 | 13:75 |
| 8406 | Dörrlås F 93, 94 | 20:25 |
| 8316 | Fönsterhiss | 27:50 |
| 8416 | Styrlist | 7:80 |

SERVICE- och UNDERHÅLLSARBETEN:

| | | |
|-------|--|------|
| 1114 | Inspektion typ: 3, inkl. rundsmörjning och provkörning. Utföres vid: 5000, 10000, 25000 km osv | 38:— |
| 1116 | Inspektion typ: 4, inkl. rundsmörjning. Utföres vid 7500, 12500, 17500 km osv | 15:— |
| 1118 | Inspektion typ: 5, inkl. rundsmörjning och provkörning. Utf. vid: 15000, 30000, 45000 km osv F91 | 59:— |
| 1118 | D:o F 93, 94, AU 1000 | 52:— |
| 1120 | Inspektion typ: 6 inkl. rundsmörjning och provkörning. Utföres vid: 20000, 40000 km osv | 44:— |
| 1576 | Provning av tänd- och bränslesystem, reng. och just. av tändstift samt inställning av tändning .. | 18:— |
| 2128 | Sotning av cylinderlock, just. av avbrytarkontakter, reng. av tändstift samt inställning av tändning | 28:— |
| 2642 | Reng. och just. av förgasare o. bränslefilter i vagn | 10:— |
| 5116 | Just. av hand- och fotbroms, exkl. luftn. | 6:— |
| 6202 | Kontr.mätning av cambervinkel och toe-in | 8:— |
| 62106 | D:o samt just. av toe-in | 14:— |

Tilläggsarbeten vid inspektion typ: 5

| | | |
|-------|---|-------|
| 7771 | Balansering av losst. hjul | 6:50 |
| 1243 | Byte av fett i framhjulslager, 1 sida | 6:— |
| 12943 | Byte av fett i framhjulslag., losst. nav pr. nav | 4:— |
| 1249 | Byte av fett i bakhjulslager, pr. nav F 93, 94 | 4:— |
| 1271 | Byte av fett i bakhjulslag., losst. nav, pr. nav F 91 | 6:— |
| 3407 | Byte av brytarkontakter | 13:50 |
| 5105 | Byte av bromsslang | 6:— |

| | | |
|---------|---|------|
| Ref.nr | | |
| 5117 | Demont. och mont. av bromsbackar, pr. hjul | 4:— |
| 5117—71 | Demont. och mont. av bromsbackar, byte av bor- rade bromsbelägg, pr. hjul | 6:— |
| 5125 | Kontroll av hjulecylinder (bakhjul) ev. byte av detaljer, i vagn, pr. hjul | 2:— |
| 5147 | D:o framhjul | 4:— |
| 5149 | Renov. av huvudecylinder i samband med bromsrenovering | 20:— |
| 5179 | Svarvning av losst. bromstrumma, pr. st. | 9:— |
| 5405 | Byte av handbromsspakswire | 6:— |
| 5407 | Uppsmörjning av bakre handbromsspakswire inkl. demont. och mont., pr sida | 8:— |
| 5409 | Byte av bakre handbromswire | 6:— |
| 7705 | Ompackning av losst. bakhjulsnav, pr nav F 91 .. | 2:— |
| 7721 | Byte av bakhjulslager, losst. bromstrumma, F 93, 94, pr. nav | 16:— |
| 7729 | Ompackning av bakhjulsnav, losst. bromstrumma, F 93, 94, pr. nav | 10:— |
| 7731 | Ompackning av framhjulsnav, losst. bromstrumma, F 93, 94, pr. nav | 6:— |

TILLBEHÖR:

| | | |
|-------|---|-------|
| 9368 | Mont. av vindrutespolare | 20:25 |
| 95104 | Mont. av vindrutespolare, Elektrisk | 31:50 |
| 9518 | Mont. av sökarlykta | 19:75 |

Material:

| | | |
|-------|----------------------------------|-------|
| 9518 | Sökarlykta | 105:— |
| 95104 | Vindrutespolare | 38:— |
| | Vindrutespolare, Elektrisk | 69:— |

Riktpriserna, som äro kontantpriser, avser arbeten utförda å ordinarie arbetstid och gäller under förutsättning, att detaljerna ej äro skadade eller fastrostade på sådant sätt att arbetet försvåras. Rätt till ändring av priserna förbehålles.

DKW-SERVICE ÖVER HELA LANDET

Till ledning för våra kunder lämnar vi här nedan en förteckning över de orter där vi är representerade.



| | | |
|-------------|--------------|--------------|
| ALINGSÅS | HÖÖR | SOLLEFTEA |
| ARVIKA | JOKKMOKK | SPANGA |
| AVESTA | JÖNKÖPING | STOCKHOLM |
| BENGTSFORS | KALMAR | STORUMAN |
| BOLLNÄS | KARLSHAMN | SUNDSVALL |
| BORGHOLM | KARLSKRONA | SUNNE |
| BORAS | KARLSTAD | SÄVSJÖ |
| BROMMA | KATRINEHOLM | SÖDERTÄLJE |
| EKSJÖ | KISA | TRANAS |
| ENKÖPING | KRISTINEHAMN | TROLLHATTAN |
| ESKILSTUNA | LANDSKRONA | UDDEVALLA |
| FALKÖPING | LIDKÖPING | ULRICEHAMN |
| FALUN | LINKÖPING | UMEA |
| FIGEHOLM | LUDVIKA | UPPSALA |
| FLISERYD | LULEÅ | VARBERG |
| FRÄNSTA | MALMÖ | VETLANDA |
| GAMLEBY | MALUNG | VIMMERBY |
| GÄVLE | MARIESTAD | VISBY |
| GÖTEBORG | MJÖLBY | VÅ |
| HALLSTAVIK | MOTALA | VÄRNAMO |
| HALMSTAD | NORRKÖPING | VÄSTERAS |
| HUDIKSVALL | NYKÖPING | VÄXJÖ |
| HÄLLEFORS | ORSA | YSTAD |
| HÄLSINGBORG | PITEÅ | ÖREBRO |
| HÄRNOSAND | RAMVIK | ÖRNSKOLDSVIK |
| HÄSSLEHOLM | SKARA | ÖSTERSUND |
| | SKELLEFTEA | |